

# 电阻+电位器+旋钮

## 线性刻度盘



### 特点:

- 无后冲
- 协定- 要求最小的盘区空间 (22.2 mm diameter requirement)
- 使用精确度电位器或其他转动的设备, 15个轮
- 金属轴设计
- 高功率 “点击闸”
- 黑色擦亮镀铬物底
- RoHS服从\*

详细产品规格 - 请点击 [cn.100y.com.tw](http://cn.100y.com.tw)

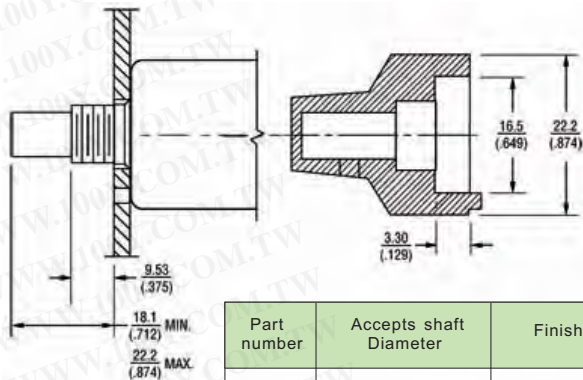

轴和轴衬规格	
轴直径规格	Refer to chart below
轴外伸部安装板	18.1 mm (0.712 in.) Minimum 22.2 mm (0.875 in.) Maximum
轴衬外伸部安装板	9.53 mm (0.375 in.) Maximum

Part number	Accepts shaft Diameter	Finish
H-23-6A	6.35 mm (.250)	Polished chrome

机械和物理特性	
转数	0 to 15
拨号盘分部	50 per turn
可读性- 10 个轮	2 parts in 1000
使用扭矩与闸	6.95 oz-in. (500 g-cm) minimum
标号	Black on polished chrome background
锁闸	Yes
重量	15 grams (0.53 oz.)
固定螺钉	UNC N2-56, one included
固定螺钉加强扭矩	16.94 N-cm (1.5 lbs.-in.) Minimum
六角键尺寸	0.05 in. Hex

100Y 编号	厂商编号	制造厂商	说明	外径 (mm)	转数	轴孔直径
13395	H-23-6A	Bourns	刻度盘	φ22	15 转	φ6.35

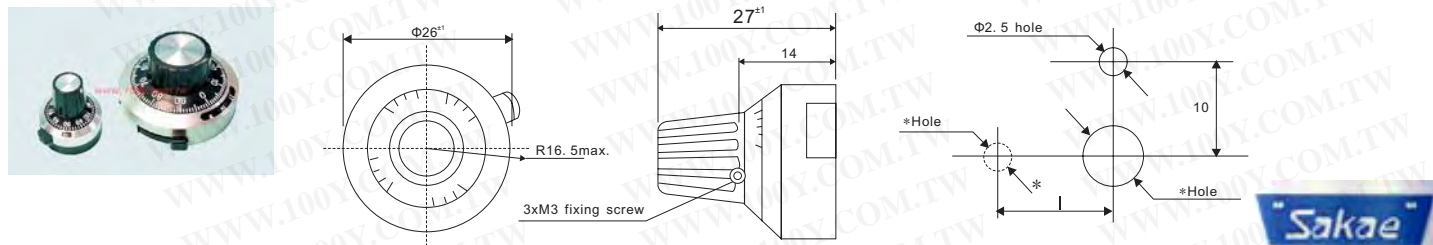

型号	匝数计算	匹配的轴直径(毫米)		可结的螺线欧姆罐 (匹配轴长度25mm)	锁设备	操作温度范围	质量(约 G)
		标准	特殊				
MB10-25B	10	4, 6	3, 3.175 6.35	10HP 20HP 12HHP 12HP 25HP 20HHP 12HPC 46HD	YES	-30°C ~ +60°C	20

100Y 编号	厂商编号	制造厂商	说明	外径 (mm)	转数	轴孔直径
20168	MB10-25B6	Sakae	刻度盘	φ22	20 转	φ6

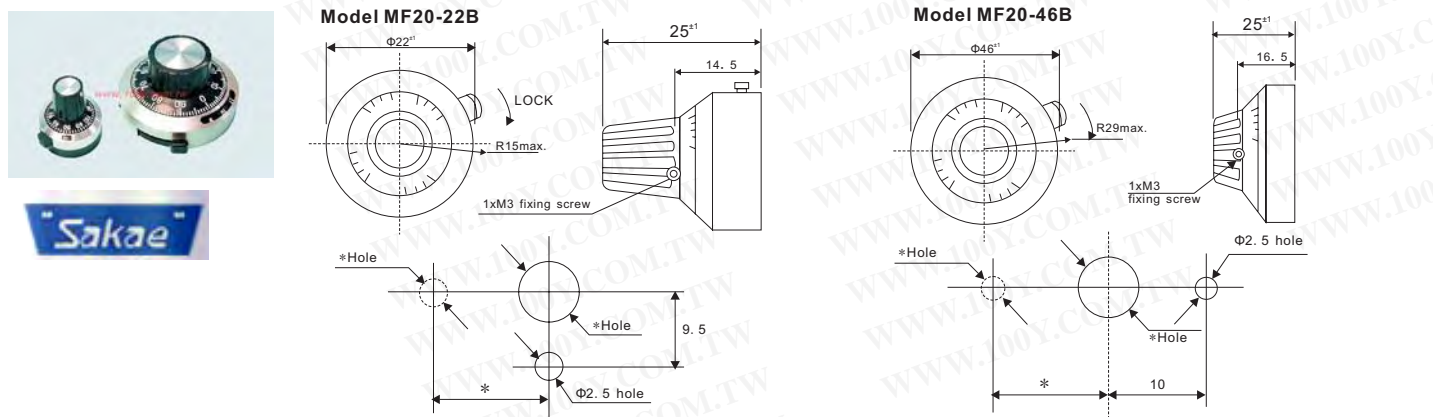

服务专线: 台湾: 886-3-5753170  
 传 真: 台湾: 886-3-5753172  
 E-mail: 台湾: sale@100y.com.tw

深圳: 86-755-83298787  
 深圳: 86-755-83640655  
 深圳: 100y@163.com

上海: 86-21-34970699  
 上海: 86-21-64605107  
 上海: 100y-1@163.com